

国際事業戦略 グローバル経営の推進

2021年5月19日

常務取締役 国際事業部長

山崎 剛司



目次

1

●2020年度総括・2021年度展望

- 国際事業部実績（連結）

2

●2021年度重点戦略

- 商品戦略
- 地域戦略
- 自社透析センター戦略

2020年度総括・2021年度展望

2020年度



透析患者/治療回数の
減少



看護/検査/外科商品の
需要激減



コロナによる
個人防護具の販売増



透析関連商品の
システム販売強化



運送費の高騰

2021年度



透析患者/治療回数の
回復傾向



看護/検査/外科商品の
需要回復傾向



コロナ関連商品の
供給拡充



商品戦略と地域戦略
による販売強化



運送費の高騰継続



国際事業部 売上実績（連結）

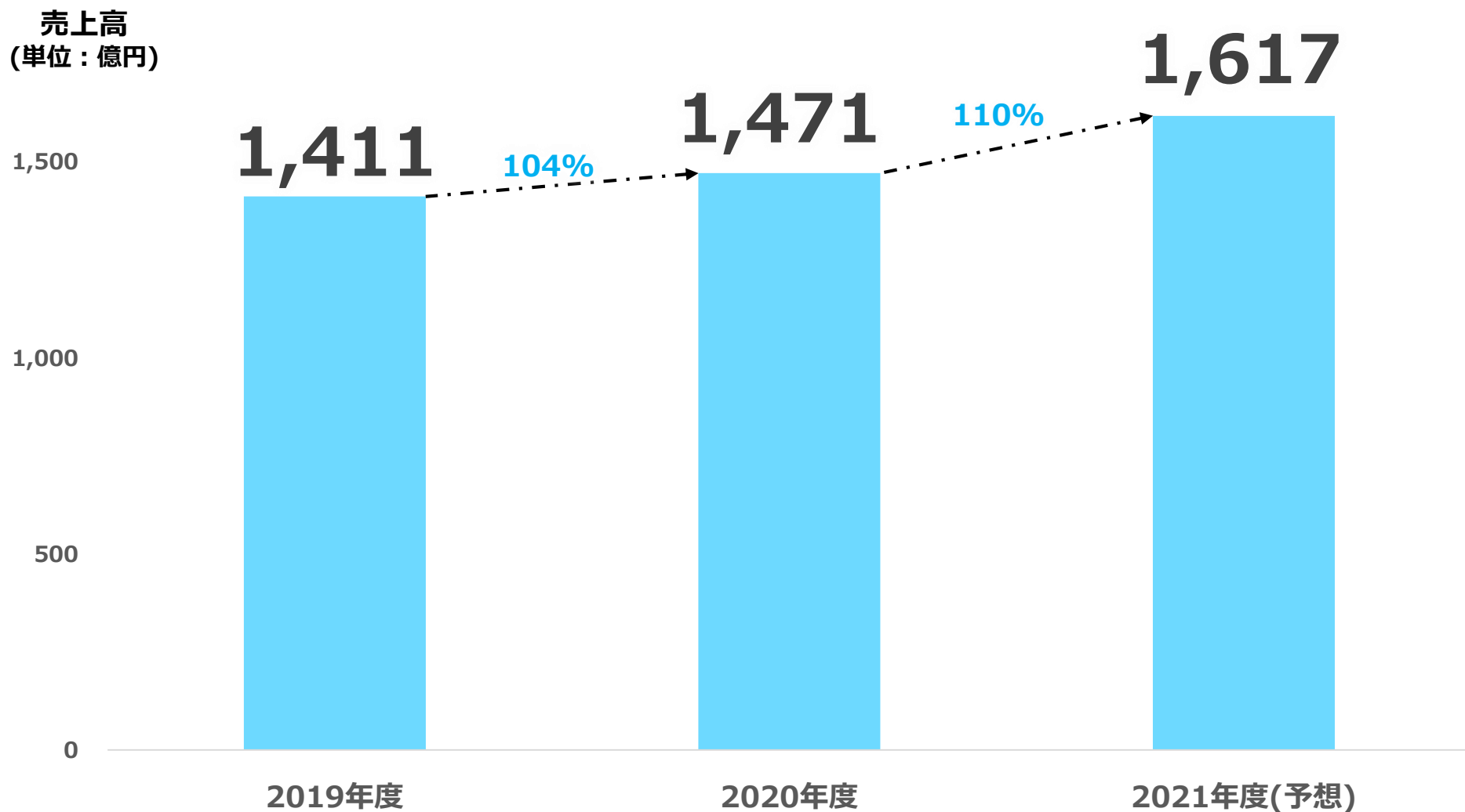

国際事業部 地域別 売上推移

【欧州】

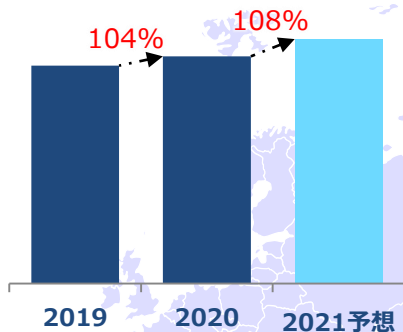

【中国】

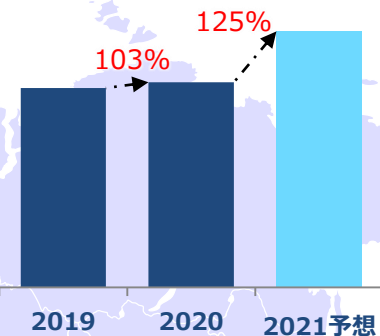

【連結合計】(単位：億円) 【北米】

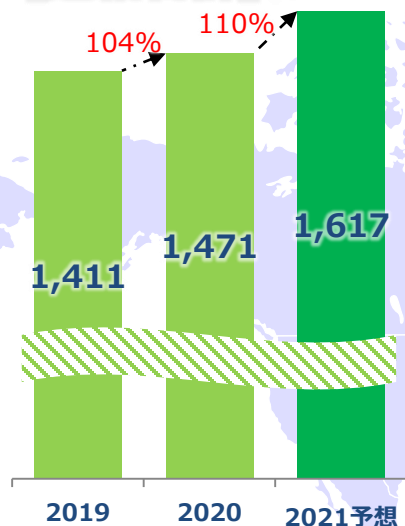

【北米】

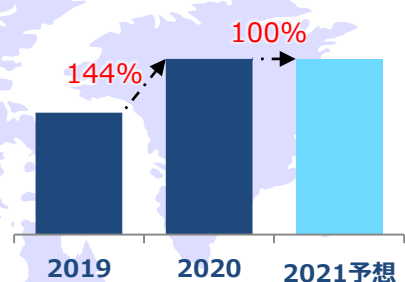

【中東・アフリカ】

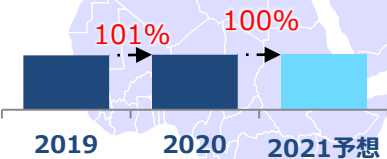

【アジアパシフィック】

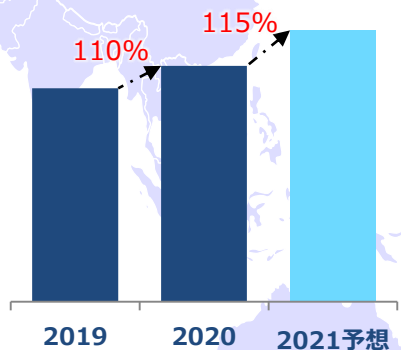

【中南米】

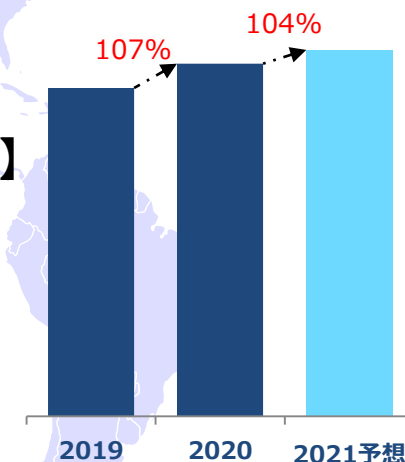

【BtoB】

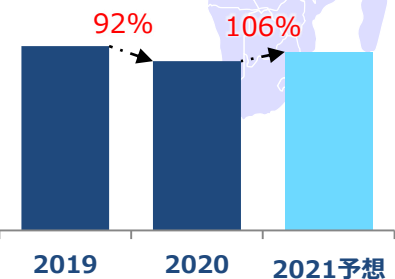

【インド】

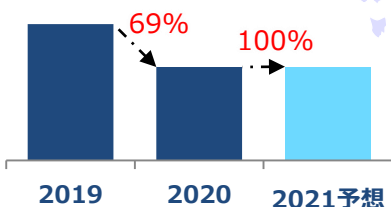

【2021年連結売上構成予想】

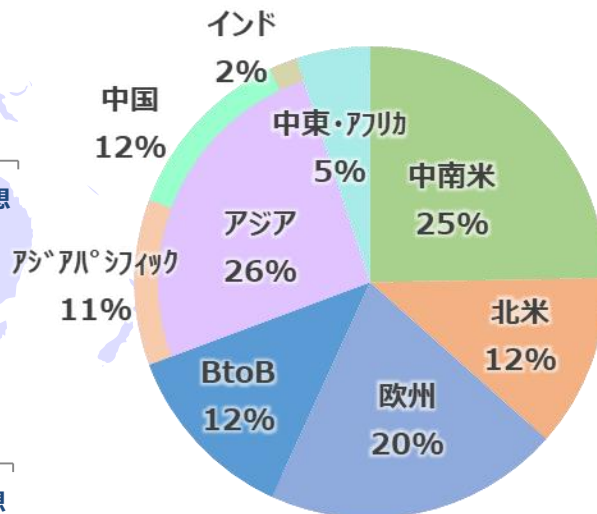

2021年度重点戦略

商品戦略

- ① 透析商品
- ② ホスピタル商品
 - ・ シリンジ
 - ・ バルーンポンプ
- ③ バスキュラー商品
- ④ イオンフリーHOCL水

商品構成（売上高 2020年度実績）

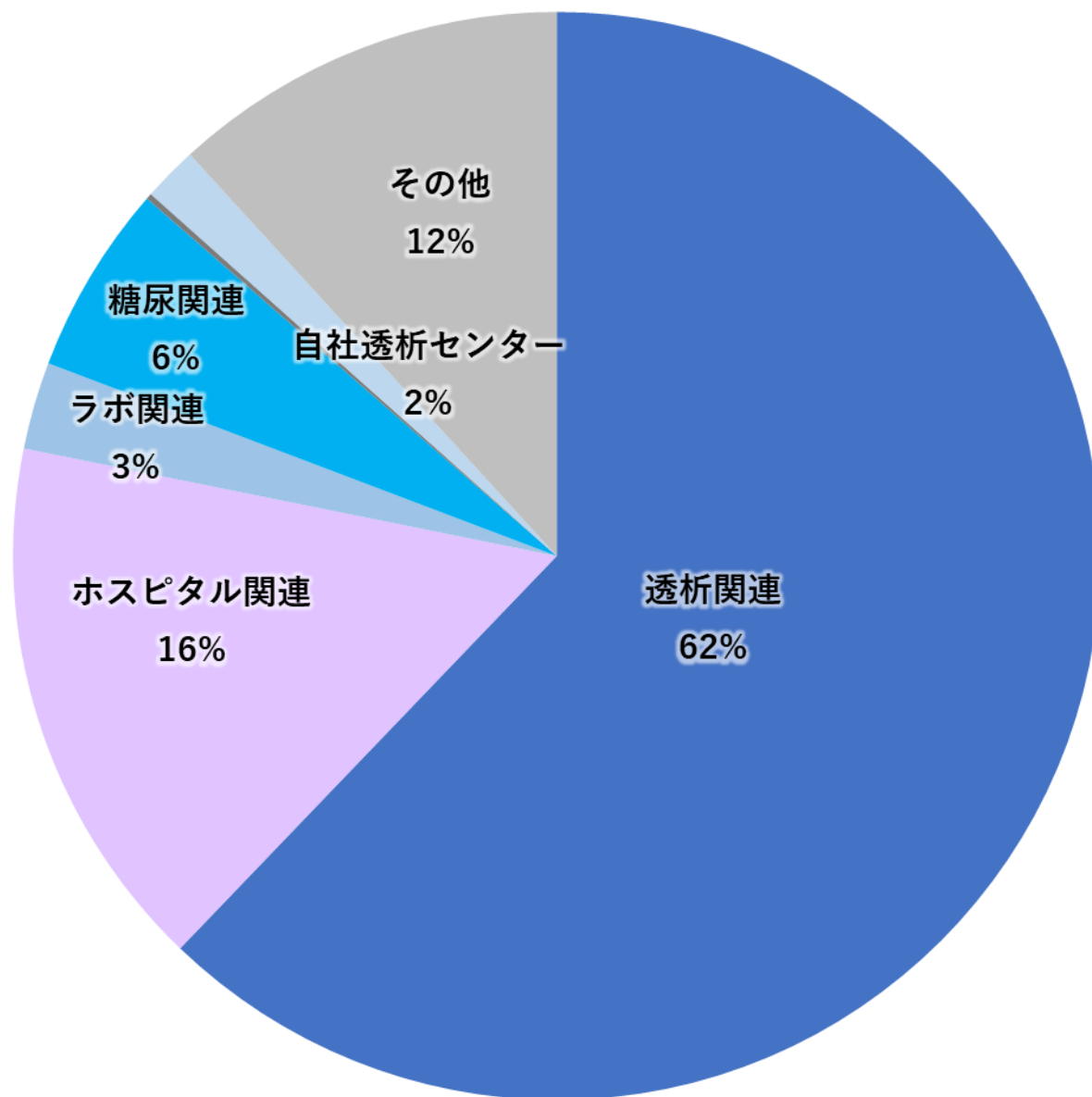

2021年度重点戦略

商品戦略

①透析商品

②ホスピタル商品

- ・ シリンジ
- ・ バルーンポンプ

③バスキュラー商品



④イオンフリーHOCL水

① 新規透析商品導入



血液透析(HD)治療での
プレミアムモデルの上市

ELISIO-HXの導入

↑ Removal Performance		Super High Flux	ELISIO-HX
		High Flux	ELISIO-H
		Mild-High Flux	ELISIO-K
		Middle Flux	ELISIO-M
		Low Flux	ELISIO-L

SURDIAL™  DIAMAX WOW



- SURDIAL DXの米国での販売開始
- DIAMAX WOWの中南米、アジアでの導入

新型透析装置の導入



2021年度重点戦略

商品戦略

- ① 透析商品
- ② **ホスピタル商品**
 - ・ シリンジ
 - ・ バルーンポンプ
- ③ バスキュラー商品
- ④ イオンフリーHOCL水

② シリンジ

世界各国の市場要望を受けコロナウイルスワクチン接種用の 1ccシリンジ（新型）の販売拡大

ローデッドシリンジ



- ガasket先端を突起型にすることでローデッド化を実現
- あらゆる太さ、長さの針の装着が可能

ニプロVAシリンジ（新型）



- 針と外筒を一体化することでローデッド化を実現
- 筋肉に確実に届く長さ25mm、薬液吸引注入時の操作性に配慮した太さ25Gの針を採用

タイ 厚生省への納入決定



コロナウイルスワクチンの供給に合わせて シリンジ、注射針の供給を実施

2020年は外来数、診断数、手術件数の減少によりシリンジの需要が低迷したが、
2021年はコロナウイルスワクチン接種用シリンジの需要増に加え、
病院での治療件数の回復に伴う販売増を見込む

② バルーンポンプ関連商品



ニードルレスコネクター

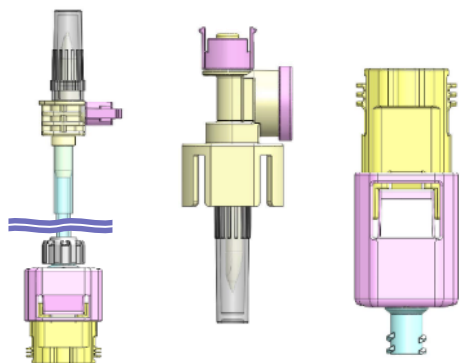

安全抗がん剤注入器



バルーンポンプ SUREFUSER



コアレスニードル



埋め込み型ポート

在宅療法の増加による携帯型バルーンポンプの販売拡大



2021年度重点戦略

商品戦略

- ① 透析商品
- ② ホスピタル商品
 - ・ シリンジ
 - ・ バルーンポンプ
- ③ **バスキュラー商品**
- ④ イオンフリーHOCL水

③ バスキュラー商品海外販売

米国販売体制の構築

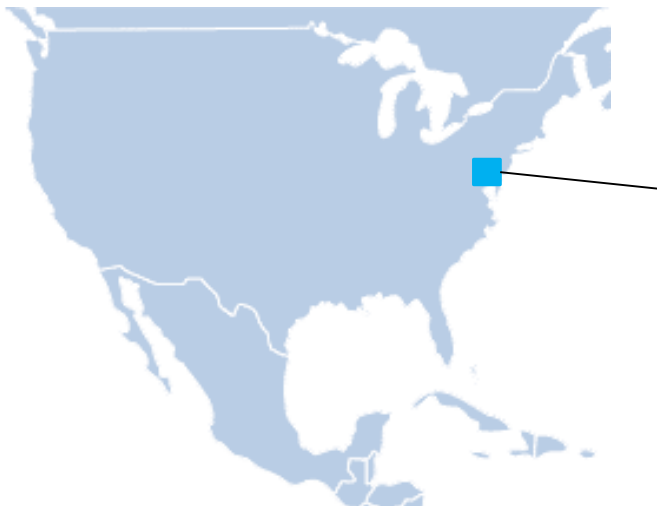

Nipro Medical Corporation(NMC)
North American Division
(Bridgewater, NJ)

ニプログループのバスキュラー商品を中心に
5月よりNMC北米部門が販売開始予定

透析アクセス商品

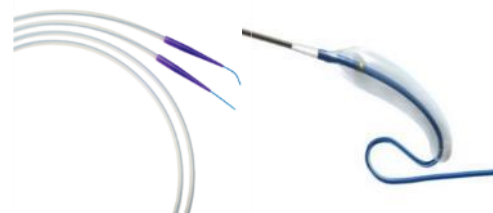

親水性カテーテル PTAバルーンカテーテル

インターベンションアクセサリ



Yコネクタ インフレーションデバイス

冠動脈イメージング



NIRS-IVUS イメージングシステム
NIRS-IVUS イメージングカテーテル

👉 今後もグループ内外の商品を加え、商品群拡充・販売拡大に取り組む



2021年度重点戦略

商品戦略

- ① 透析商品
- ② ホスピタル商品
 - ・ シリンジ
 - ・ バルーンポンプ
- ③ バスキュラー商品
- ④ **イオンフリーHOCL水**

④ イオンフリーHOCL水



➤ Pure

イオンの少ないHOCL水

➤ Safety

安全性試験に基づく、室内噴霧の実現

➤ Effective

HOCL水による除菌・ウイルス減少効果



シーエルフアイン™



海外販売に向けて商品登録・導入を開始



2021年度重点戦略

地域戦略

①中国

- ・ 自社販売網の拡大

②アジアパシフィック

- ・ アジアパシフィック地域本部の管轄国・地域

国際事業部 海外拠点

(2021年3月末現在)

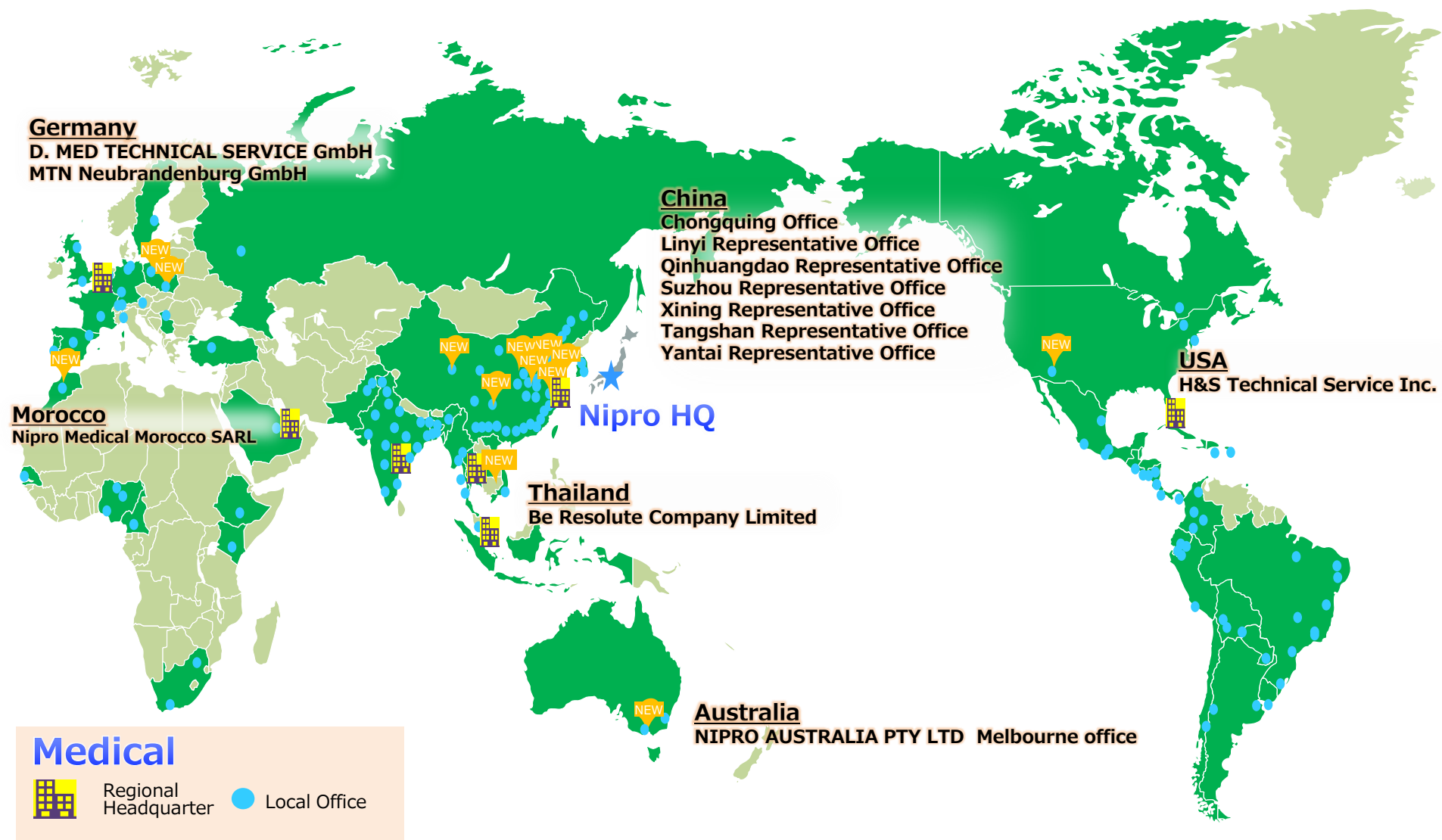

56ヶ国に157の販売拠点



2021年度重点戦略

地域戦略

① 中国

- ・ 自社販売網の拡大

② アジアパシフィック

- ・ アジアパシフィック地域本部の管轄国・地域

① 中国地域戦略

世界一の透析患者数を有する中国で透析関連商品の更なる売上拡大



👉 自社販売網の拡大(新規拠点開設、262名体制を早期に500名体制へ)

学術・技術営業、透析機器管理保守体制の更なる強化

👉 地産地消体制の更なる推進

上海工場製AVF、合肥工場製ダイアライザの販売拡大

👉 透析施設運営ビジネスの拡大

中国の透析患者数推移

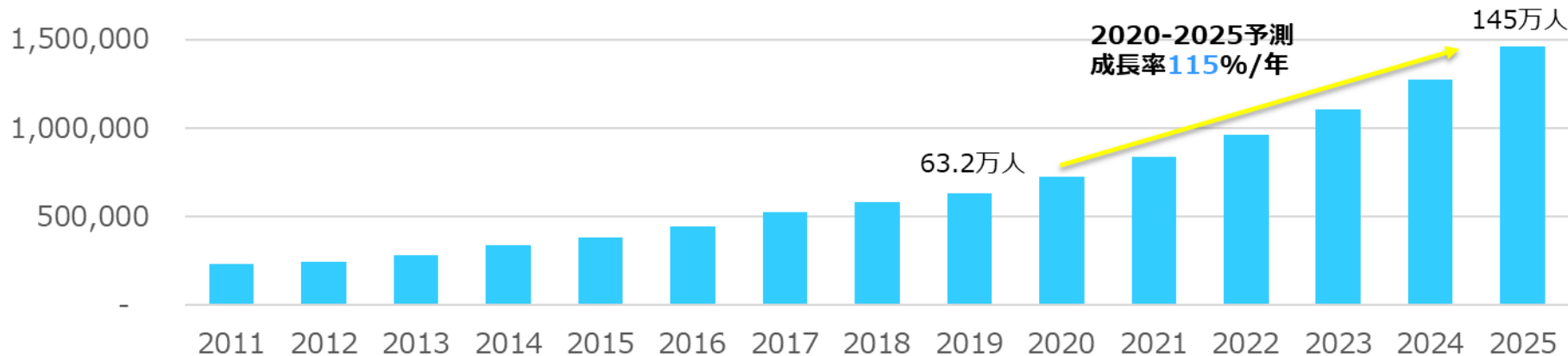

2025年予測患者数の出典：第6回腎臓病透析创新发展论坛（NDF、2020年9月長沙）

中国における自社販売網の拡大

顧客へのきめ細かい学術・技術営業
透析装置の保守管理体制の更なる強化

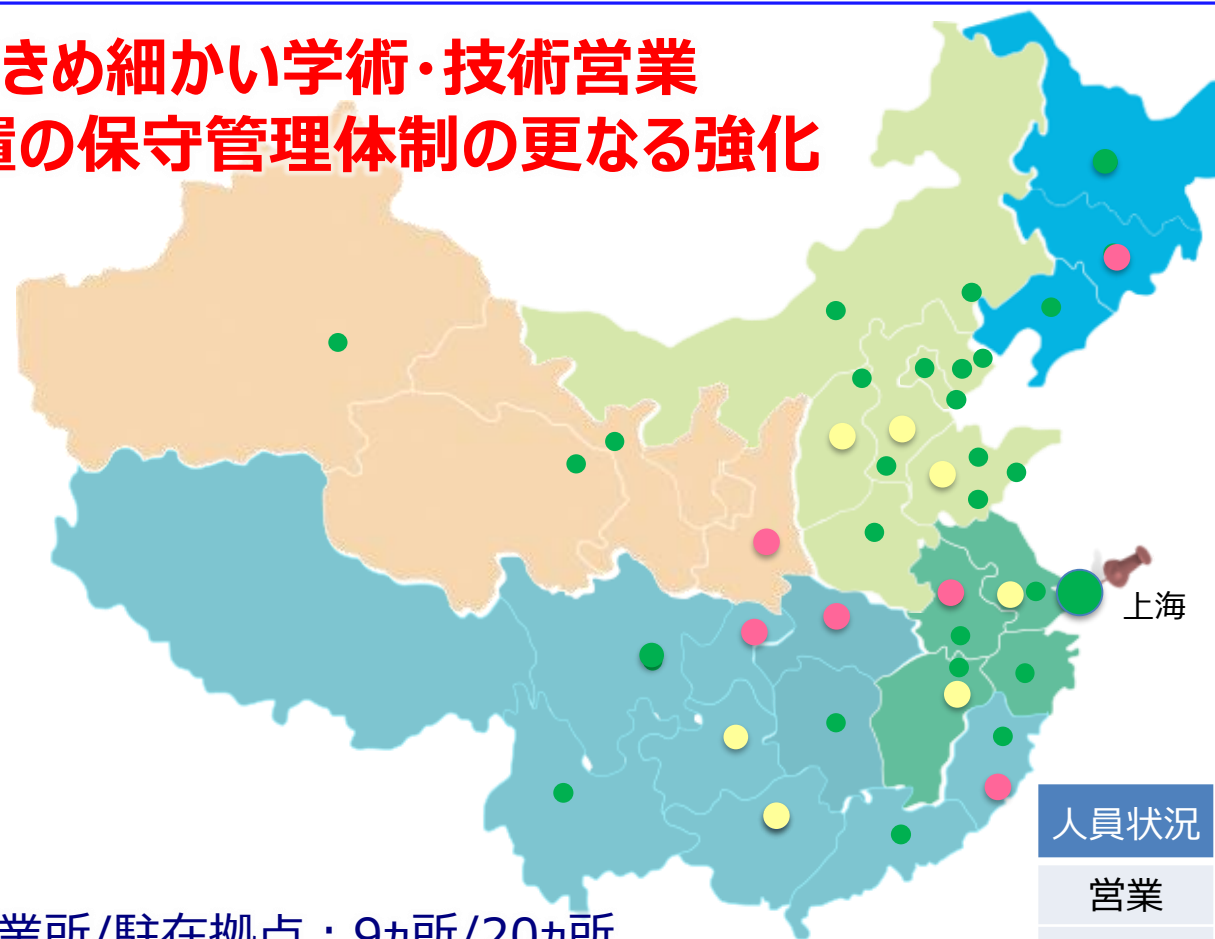

(2021年3月末現在)

- 2019年度営業所/駐在拠点：9カ所/20カ所
- 2020年度営業所開設：6カ所

29省35の拠点、従業員数262名

- 2021年度営業所4カ所/駐在拠点3カ所開設予定

人員状況	FY2019	FY2020
営業	104	125
技術	49	72
学術	14	23
管理	34	42
合計	201	262

2021年度重点戦略

地域戦略

①中国

- ・ 自社販売網の拡大

②アジアパシフィック

- ・ アジアパシフィック地域本部の管轄国・地域

② アジアパシフィック地域戦略

『世界の成長センター』であるアジアパシフィックの販売加速



- ☞ ニプロアジア社をアジアパシフィック地域本部とする
- ☞ タイ販売子会社を傘下とする
- ☞ 攻め（営業・マーケティング部門）と守り（管理部門）のバランス経営を実践し、持続的な売上収益の拡大に向けて6つの施策を推進する

項目	目的	施策
売上・売上総利益	持続的な成長を追求	① 透析事業の深耕
		② 透析施設の運営
		③ 商品幅の拡大
		④ 地産地消の推進
販売管理費	適正管理と最適化	⑤ 物流網の合理化
営業利益	最大化	⑥ ①～⑤の施策を通して営業利益の最大化・事業拡大への再投資

アジアパシフィック地域販売加速に向けて

持続的な「経済成長」と「人口増加」が見込まれるアジアパシフィック地域で**地産地消**
(工場：タイ、インドネシア、ベトナム、バングラデシュ)を促進し、売上拡大

地産地消の促進による競争優位の確立

- 地域への貢献
- 価格競争力
- 地域ニーズに根差した商品の開発・供給
- 安定供給の実現
- 輸送コストの削減 など

ニプロベトナム工場

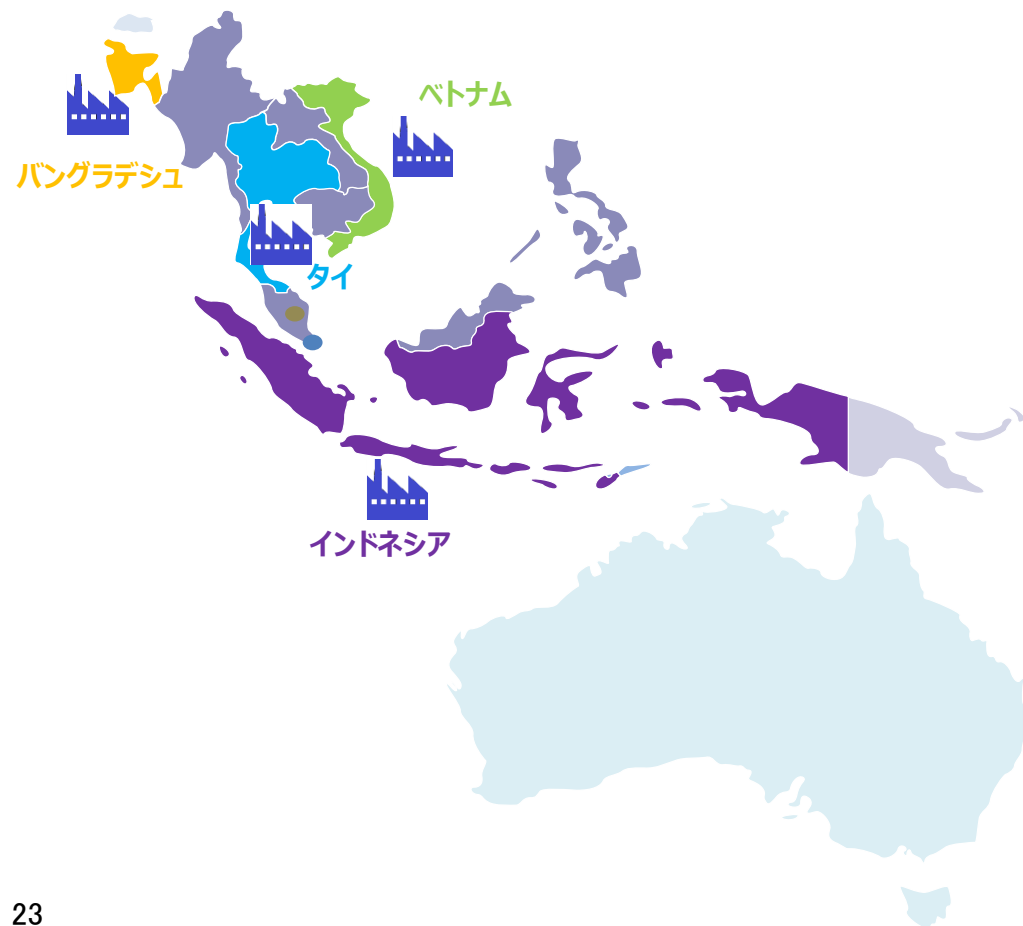

アジアパシフィック地域本部の管轄国・地域

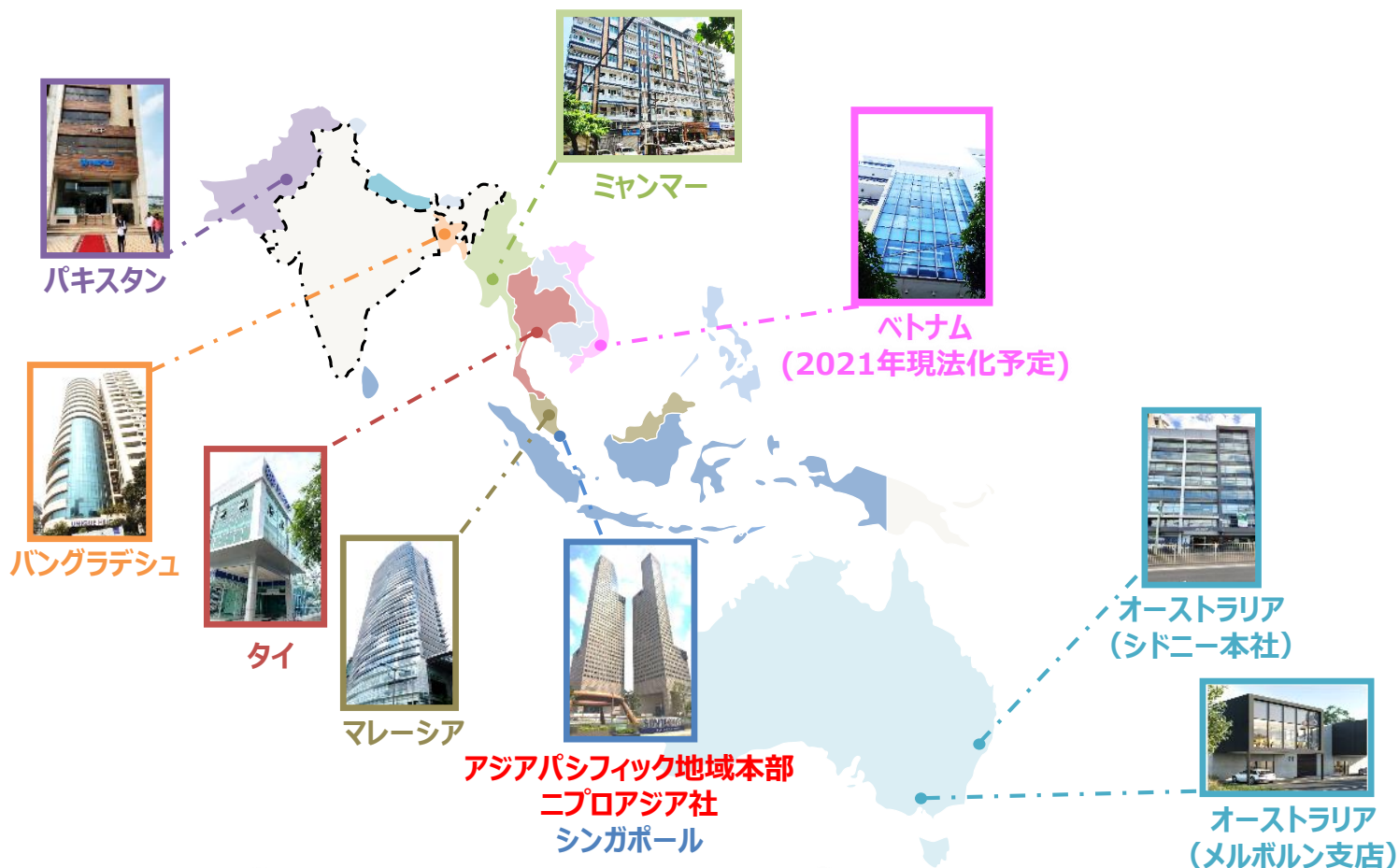

アジアパシフィック地域本部ニプロアジア社の下、
各国子会社が地域戦略を力強くスピーディーに展開

8ヶ国に**19**の拠点、従業員数**405**名

医療格差をなくす!!

「新興国において自社透析センターの開設拡大を続け質の高い製品、および治療環境を提供し、地域医療貢献に努めます。」



長沙透析センター開所式（12月10日）

中国で初の自社透析センター 患者数 21名(2021年3月末時点)





海军军医大学长征医院解放军肾脏病研究所 所长

主要学术任职

- ◆ 国家卫生计生委建设和继续教育肾脏病专家委员会副主任委员
- ◆ 中国医师协会肾内科医师分会副会长;
- ◆ 中国非公立医疗机构协会副会长兼肾脏病透析专业委员会主任委员
- ◆ 上海市医学会内科学分会主任委员;
- ◆ 上海医师协会肾内科医师分会会长;
- ◆ 中国研究型医师协会罕见病分会副会长。

梅长林 教授
 百名跨世纪优秀学科带头人
 上海市医学领军人才
 上海市医学会杰出贡献奖

中南大学湘雅医院	肖湘成教授（右4）
	宁建平教授（左7）
	李霞护士长（右3）
中南大学湘雅二医院	刘伏友所长（右6）
	刘虹教授（左6）
湖南中医药大学第一附属医院	何泽云教授（右5）
湖南省人民医院	梁玉梅教授（左5）
解放军九二一医院	刘春惠主任（左4）



タイにおける透析センター事業拡大

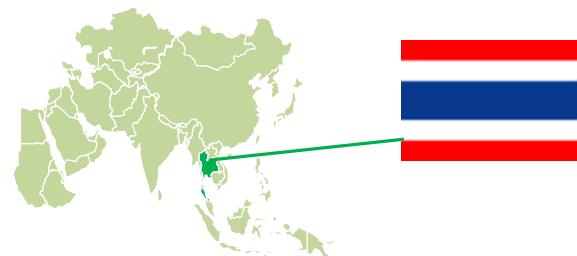

<Phrae Christian Hospital(Bangkok)-患者数102名>



FRONT



NURSE STATION



TREATMENT AREA

<Overbrook Hospital(Bangkok)-患者数158名>



FRONT



NURSE STATION



TREATMENT AREA

ペルーにおける透析センター事業拡大

< Nefrocare (Chiclayo)-患者数74名 >

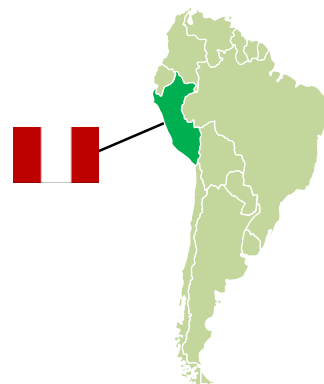

< Diali Medic (Chiclayo)-患者数78名 >



< PB&G (Lima)-患者数85名 >



< Centro de Dialisis Maria Auxiliadora (Chiclayo)-患者数70名 >



< Instituto del Rinon EIRL (Chiclayo)
-患者数31名 >

